

| МАРКА, МОДЕЛЬ | МОДЕЛЬНЫЙ ГОД | ДВИГАТЕЛЬ | ТРАНСМИССИЯ | АРТИКУЛ |
|---------------|---------------|-----------|-------------|---------|
| TOYOTA Venza  | 2013-         | Все       | Все         | 24.18к  |

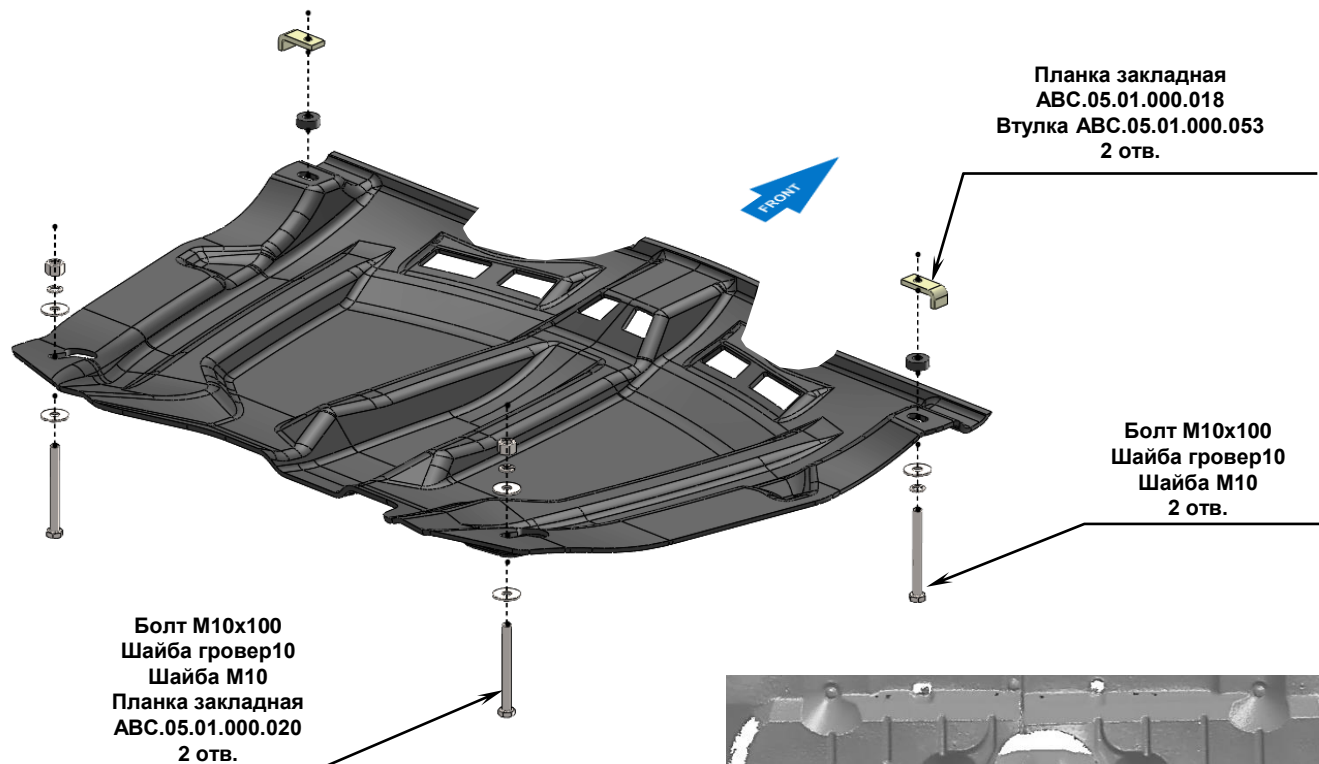

### Порядок установки защиты ДВС:

1. Снять штатный пластиковый пыльник.
2. Позиция А. Вставить болты M10x100 в отверстие подрамника и навернуть на 2-3 оборота гайки M10.
3. Установить защиту картера совместив пазы с болтами M10x100.
4. Позиция В. Установить Г-образные планки M10x70 и закрепить защиту болтами M10x100, проставив втулки Н=15мм между защитой и подрамником.
5. Все точки крепления затянуть.

**ВНИМАНИЕ!** При использовании пневмоинструмента провести его регулировку согласно значениям (M6-5 Нм, M8-15 Нм, M10-25 Нм, M12-40 Нм).

### Состав комплекта крепежа:

| НАИМЕНОВАНИЕ     | КОЛИЧЕСТВО | АРТИКУЛ                    |
|------------------|------------|----------------------------|
| Болт             | M10x100    | 4 шт.                      |
| Шайба усиленная  | M10        | 6 шт.                      |
| Шайба гровер     | 10         | 4 шт.                      |
| Гайка            | M10        | 2 шт.                      |
| Втулка           | Н=15       | 2 шт. ABC.05.01.000.053-01 |
| Планка закладная | M10x70     | 2 шт. ABC.05.01.000.018    |

